

ASSEMBLAGE DE LA MANIVELLE AVEC LA COQUE INFÉRIEURE

**PHASE
20**

PHASE 21 : Positionner la manivelle et le pignon simple comme indiqué ci-contre. (Attention au sens du pignon)

PHASE 22 : Insérer l'axe $\varnothing 3 \times 24 \text{ mm}$ dans le trou central du pignon simple.

PHASE 23 : Fixer le pignon simple et la manivelle à l'aide des 3 vis à tête fraisée.

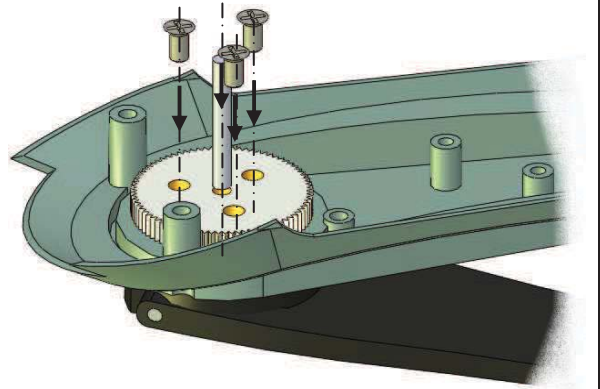

ASSEMBLAGE DU TRAIN D'ENGRENAGES

**PHASE
30**

PHASE 31 : Insérer les axes $\varnothing 2,5 \times 18 \text{ mm}$ sur les 2 derniers emplacements. (Enfoncer au maximum les axes en utilisant un marteau en tapant délicatement.).

PHASE 32 : Insérer le pignon 28mm repère 6, le seul pignon percé, sur son axe comme indiqué ci-contre.

PHASE 33 : Insérer le pignon 25 mm repère 5 sur son axe comme indiqué ci-contre.

PHASE 33 : Insérer l'axe $\varnothing 3 \times 12 \text{ mm}$ sur l'emplacement restant puis positionner le pignon 29 (repère 4) sur son axe comme indiqué ci-contre.
Pour un meilleur fonctionnement, déposer légèrement la graisse de référence BL8 sur le pourtour des différents pignons.

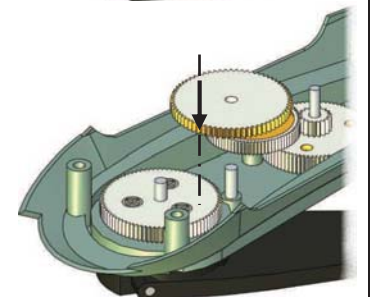
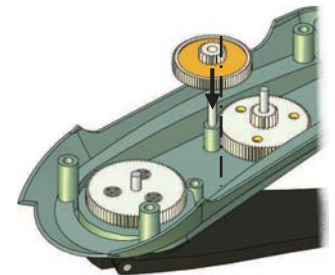
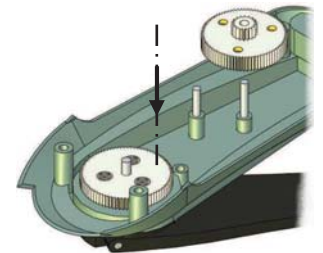
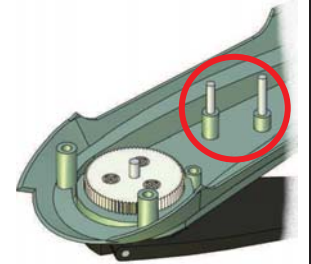

TECHNOLOGIE SERVICES

FORMAT
A4

*Gamme de montage de la Lampe
dynamo à LED*

Le / /

Nom :

Prénom :